

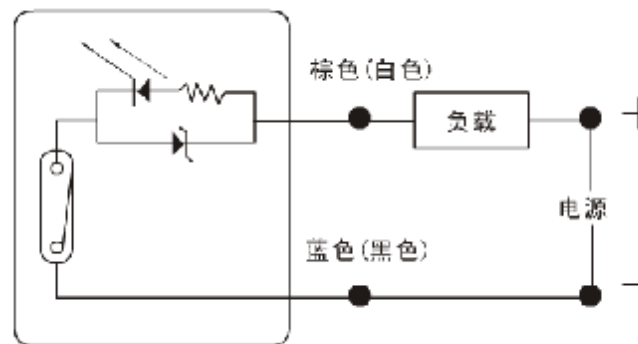

CS1 系列磁性开关



接线图

选型表

型号	气缸系列	附件
CS1-F	SC、MAL、MA、C85	有
CS1-U	SC、MAL、MA、C85	有
CS1-S	SC、MAL、MA、C85	有
CS1-J	SDA、TN	
CS1-G	MD、DNC、CXSW、CXS、MGPM、MGQM	

技术参数

型号	CS1-F	CS1-U	CS1-S	CS1-J	CS1-G
使用电压范围	DC:5V~240V AC:5V~380V	DC:5V-240V AC:5V~240V			
使用电流范围	DC:5~60mA AC:5~50mA		DC:5~50mA AC:5~40mA		
反应时间	最大 1ms			最大 0.3ms	
抗冲击性	300m/s ² (30G)				
耐震程度	10~50Hz				



使用温度范围		0~60℃
保护等级		IP-67
指示灯		LED
电线长度		2M
寿命	国产	500 万次
	进口	1000 万次

外形尺寸

CS1-F

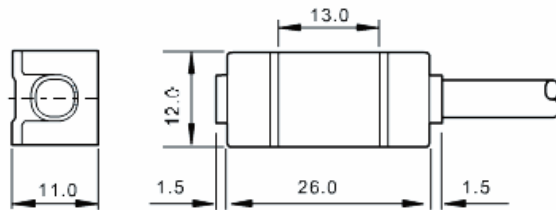

CS1-U

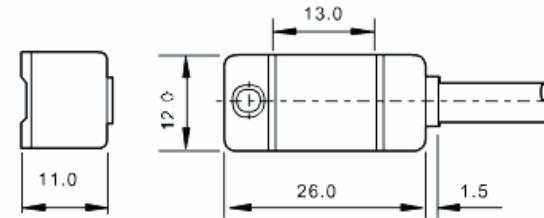

CS1-S

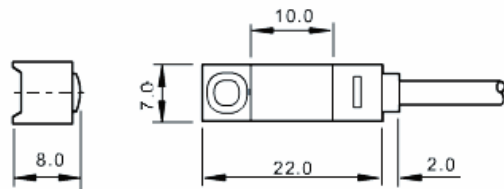

CS1-J

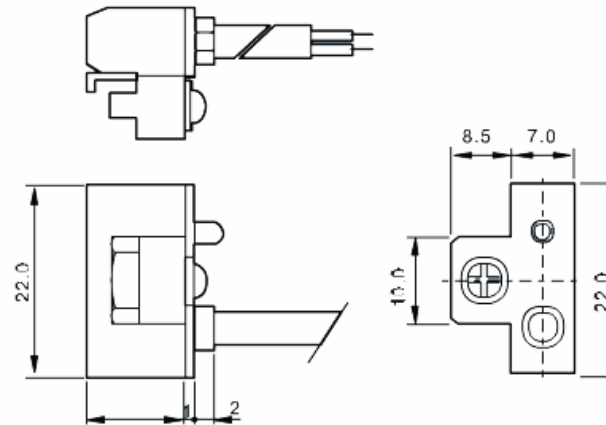

CS1-G

