



MA 系列不锈钢迷你气缸



MA 16×50



MA 20×50

订货型号

<u>MA</u>	<u>CM</u>	<u>32x50</u>	-	<u>S</u>	<u>FA</u>
系列号	后盖型式	缸内径 x 行程		磁石代号	固定型式
MA:标准复动型	空白: 摆尾型			空白: 不附磁	空白: 基本型
MAD:双轴复动型	CM:圆尾型			S:附磁石	FA:前盖固定式
MAJ:双轴可调复动型	U:平尾型				FB:后盖固定式
MSA:单作用型					LB:脚架式



技术参数

内径(mm)	16	20	25	32	40
动作方式	复动型				
工作介质	空气(经 40μm 过滤的洁净空气)				
使用压力	0.1~0.9 Mpa(kgf/cm ²)				
保证耐压力	1.35 Mpa(kgf/cm ²)				
使用温度	-5~70℃				
缓冲型式	无缓冲				
接管口径	M5				1/8"
本体材质	不锈钢				

气缸行程

内径(mm)	标准行程(mm)											最大行程(mm)	容许行程(mm)	
16	25	50	75	100	125	150	175	200					300	650
20	25	50	75	100	125	150	175	200	250	300			500	650
25	25	50	75	100	125	150	175	200	250	300	350	400	500	650
32	25	50	75	100	125	150	175	200	250	300	350	400	500	650
40	25	50	75	100	125	150	175	200	250	300	350	400	500	650

感应开关的选择

内径	16	20	25	32	40
	CS1-F CS1-U				
型式					
感应开关					
感应开关固定座	U-16	U-20	U-25	U-32	U-40



外形尺寸

摆尾型

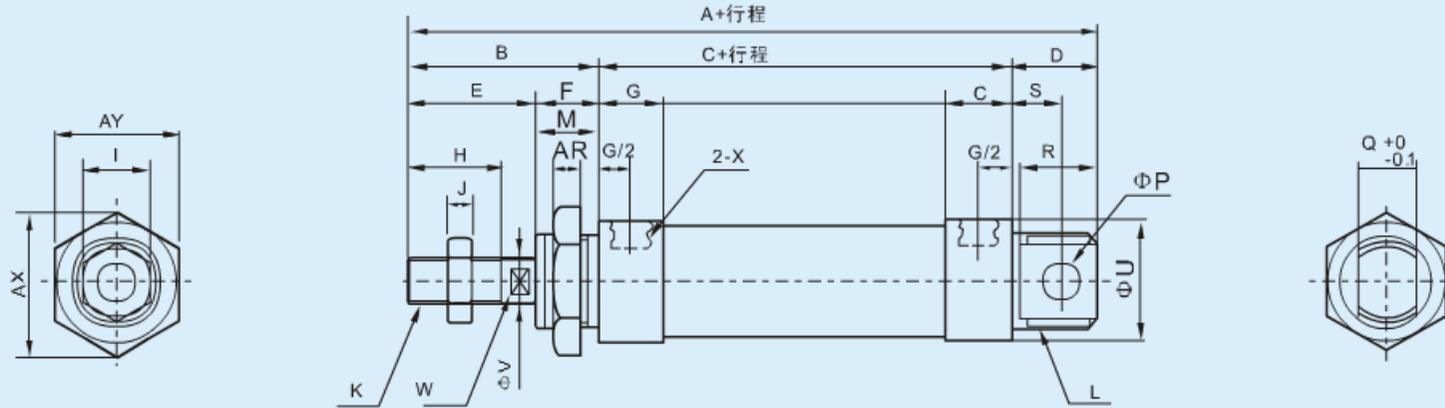

CM:圆尾型

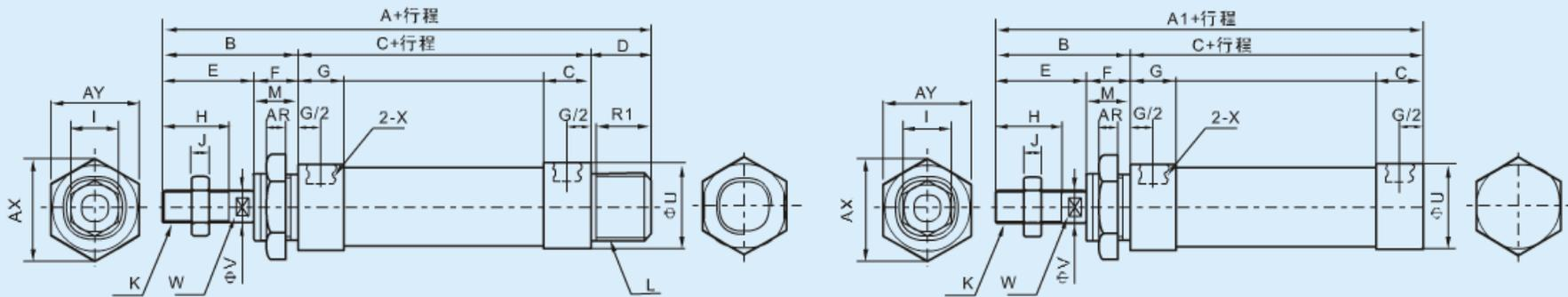



MALD:双轴复动型

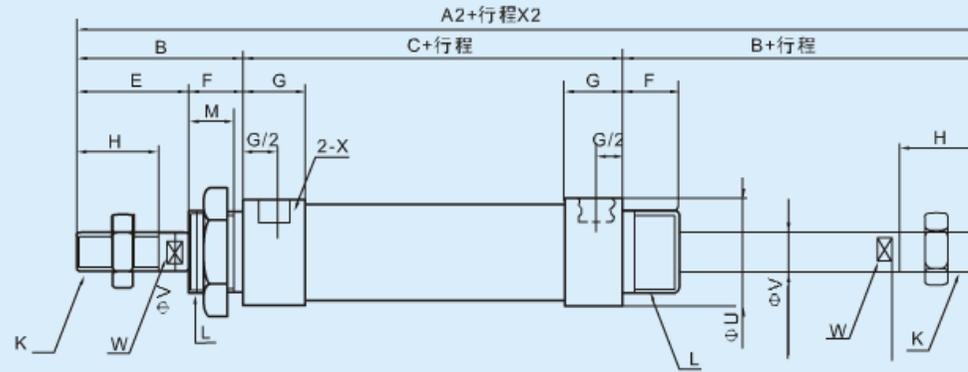

MALJ:双轴可调复动型

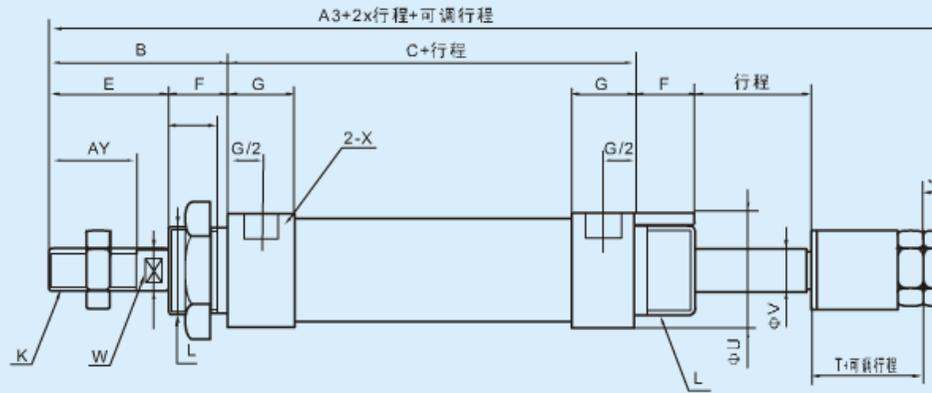

内径(mm)	A	A1	B	C	D	E	F	G	H	I	J
16	114	98	38	60	16	22	16	10	16	10	5
20	137	116	40	76	21	28	12	16	20	12	5
25	141	120	44	76	21	30	14	16	22	17	6
32	147	120	44	76	21	30	14	16	22	17	6
40	149	122	46	76	27	32	14	16.7	24	17	7



内径(mm)	K	L	M	P	Q	R	S	U	V	X	AR	AX	AY
16	M6x1	M16x1.5	14	6	12	16	9	21	6	RcM5	6	25	22
20	M8x1.25	M22x1.5	10	8	16	19	12	27	8	Rc1/8	7	33	29
25	M10x1.25	M22x1.5	12	8	16	19	12	30	10	Rc1/8	7	33	29
32	M10x1.25	M24x2.0	12	10	16	25	15	35	12	Rc1/8	8	37	32
40	M12x1.25	M30x2.0	12	12	20	25	15	41.6	16	Rc1/8	9	47	41