



## Q 系列调压阀

符号



QTY-15

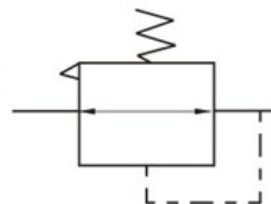

### 订货型号

系列号	QTY	=	15
			接管口径
			08: 1/4 英寸
			10: 3/8 英寸
			15: 3/4 英寸
			20: 1 英寸
			25: 1.5 英寸
			40: 2 英寸
			50: 2.5 英寸

### 技术参数

型号	QTY-08	QTY-10	QTY-15	QTY-20	QTY-25	QTY-40	QTY-50
接管口径	1/4 英寸	3/8 英寸	1/2 英寸	3/4 英寸	1 英寸	1.5 英寸	2 英寸
工作介质	空气						
调节压力范围	0.5~8 kgf/cm <sup>2</sup>						
最大可调压力	9.5 kgf/cm <sup>2</sup>						
保证耐压力	15.0 kgf/cm <sup>2</sup>						
使用温度范围	5~60℃						
重量 (kg)							



本体材质

铝合金

外形尺寸

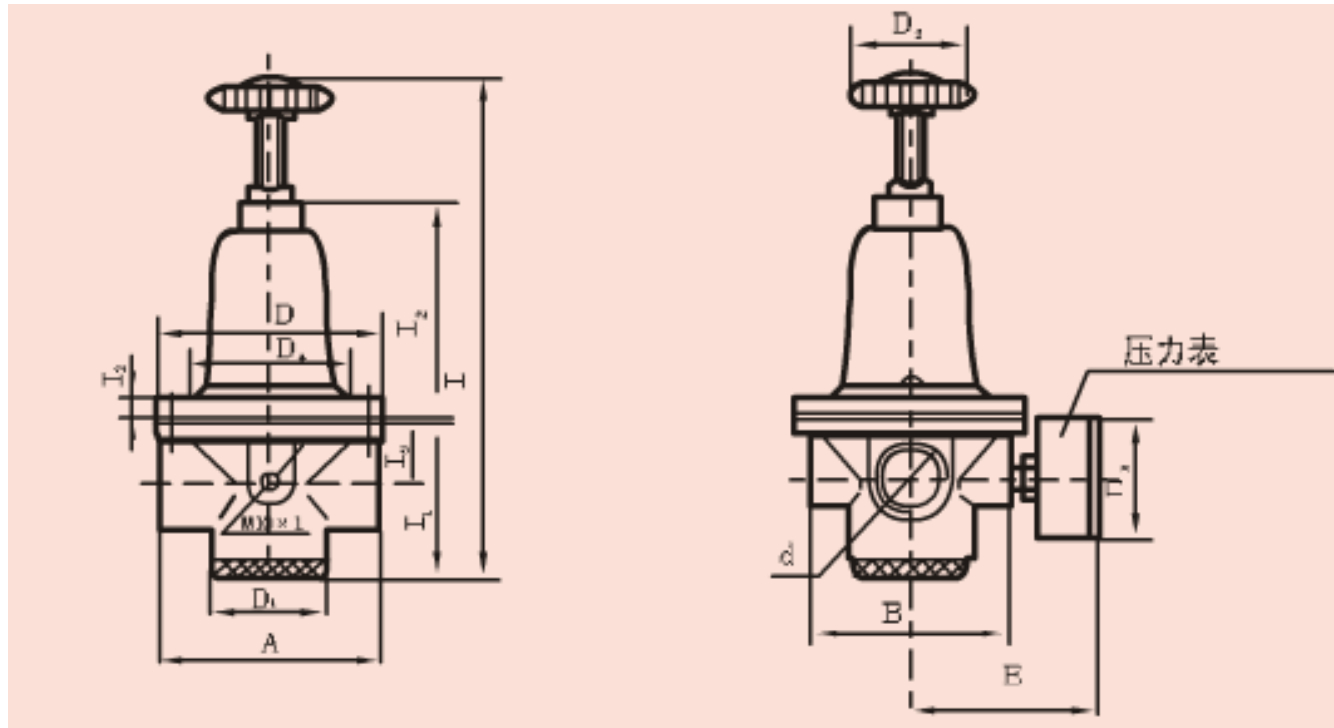

型号	接管口径	A	B	D	D1	D2	D3	D4	l 0	l 1	l 2	l 3	E	L max
QTY-08	1/4 吋	74	64	Φ80	Φ34	Φ60	Φ58	Φ60	16	52	69	8	80	173
QTY-10	3/8 吋	74	64	Φ80	Φ34	Φ60	Φ58	Φ60	16	52	69	8	80	173
QTY-15	3/4 吋	74	64	Φ80	Φ34	Φ60	Φ58	Φ60	21	58	69	8	80	181
QTY-20	1/2 吋	109	113	Φ120	Φ60	Φ90	Φ58	Φ90	30	78	108	9	100	250
QTY-25	1 吋	109	113	Φ120	Φ60	Φ90	Φ58	Φ90	30	78	108	9	100	250
QTY-40	1.5 吋	136	104	Φ120	Φ60	Φ90	Φ58	Φ90	40	100	108	9	100	250