



P21 系列双活塞回转气缸

产品特点:

- 1、该系列气缸是 K50、K51 型楔式动力卡盘的配套动力源装置，也可作其它夹具的动力源。
- 2、该系列气缸采用铝合金材料，重量轻，体积小，起动快，推拉力大。
- 3、该系列气缸配气阀采用滚动轴承支承，润滑方便。



型号规格表:

规格	活塞有效面积 cm ²	活塞行程 Lmax	最大使用压力 Mpa	极限转速 r/min	最大推拉力 kN	净重 kg	配套动力卡盘型号
P21160	371	25	0.8	2000	22	10	K51-165/K51-210
P21200	597	30	0.8	1500	35	13	K51-254
P21250	950	35	0.8	1200	57	16	K51-304
P21320	1577	40	0.8	1000	94	20	K51-381/K51-500

尺寸图及参数表:

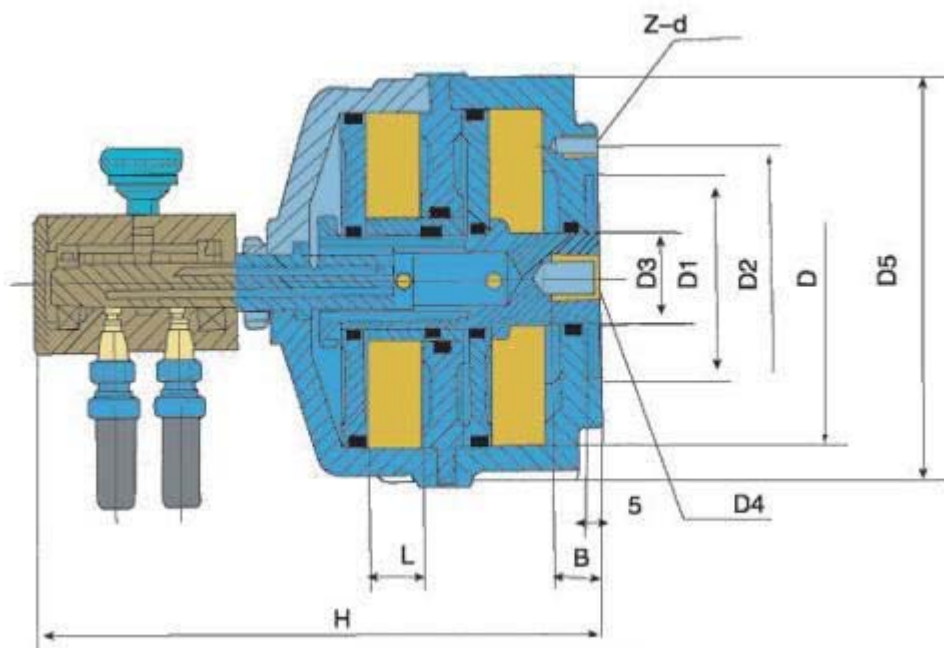

规格	D	D1	D2	D3	D4	D5	B	h	H	z-d
P21160	160	100	125	44	M20	198	24	5	263	6-M10
P21200	200	125	160	44	M22	238	30	5	287	8-M12
P21250	250	160	200	44	M24	288	32	5	296	12-M12
P21320	320	200	250	44	M30	356	40	5	315	6-M16