



## 台湾通福 VA 三爪中实油压夹头（含连接板）

### 通福简介:

通福品牌创立于 1989 年,专业从事液压卡盘、套筒夹头及回转油缸生产与研发。1996 通过团队不断努力通过英国 AMTRI CE MARK 认证。然而机会总是留给有准备的企业,三年后通福企业股份通过了英国 AMTRI,ISO-9002 认证,随后通福卡盘及回转油缸在 2001 年荣获‘台湾精品奖’,作为机械比较发达的台湾来说,同行给了通福品牌品质的高度认可,2010 年金融海啸之后,通福企业敏锐的嗅到市场的需求,在提高产品性能的基础上,再次提高产能,同时与大陆机床领头企业合作,以高品质的优势进入大陆市场,同时也得到广大用户的好评!

### 成功案例:

- 沈阳第一机床厂
- 杭州广大机械有限公司
- 西安沃恩精密机械有限公司
- 西安鸣士机电开发有限公司



### 产品特点:

精度高、耐磨、厂家售后服务及时、用户遇到技术问题,可以得到厂家工程师技术支持。

### 型号规格:

型式 尺寸	爪行程 (mm)	柱塞行程 (mm)	最大推力 (kgf)	最大夹持力(kgf)/油 压压力(kgf/cm <sup>2</sup> )	最大速度 (r.p.m.)	重量 (kg)	惯性矩 (kgf.m <sup>2</sup> )	适合 油压缸	适合 生爪	适合 硬爪
V-206A5	8.5	20	1835	5253 / 25.5	5270	12.5	0.045	MH105	HC06	HJ06
V-208A6	8.8	21	2549	7548 / 24.5	4765	24.4	0.137	MH125	HC08	HJ08
V-210A6	8.8	25	2957	10013 / 28.6	4010	40.65	0.3	MH125	HC10	HJ10
V-210A8	8.8	25	2957	10013 / 28.6	4010	37.15	0.3	MH125	HC10	HJ10
V-212A8	10.5	30	4181	15807 / 27.5	3380	61.75	0.725	MH150	HC12-1	HJ12-1
V-215A8	16	35	8362	25391 / 30.6	3000	105	1.8	MH150	HC15-1	HJ15-1
V-215A11	16	35	8362	25391 / 32.6	3000	103	1.8	MH200	HC15-1	HJ15-1
V-218A8	16	35	8362	25391 / 32.6	2700	134	2.41	MS200	HC15-1	HJ15-1
V-218A11	16	35	8362	25391 / 32.6	2700	123	2.11	MS200	HC15-1	HJ15-1
V-221A11	16	35	8362	25391 / 32.6	1900	193	5.1	MS200	HC21-1	HJ21-1
V-221A15	16	35	8362	25391 / 32.6	1900	187	4.9	MS200	HC21-1	HJ21-1
V-224A11	16	35	8362	25391 / 32.6	1750	239	7.5	MS200	HC21-1	HJ21-1
V-224A15	16	35	8362	25391 / 32.6	1750	233	7.1	MS200	HC21-1	HJ21-1

### 尺寸图:

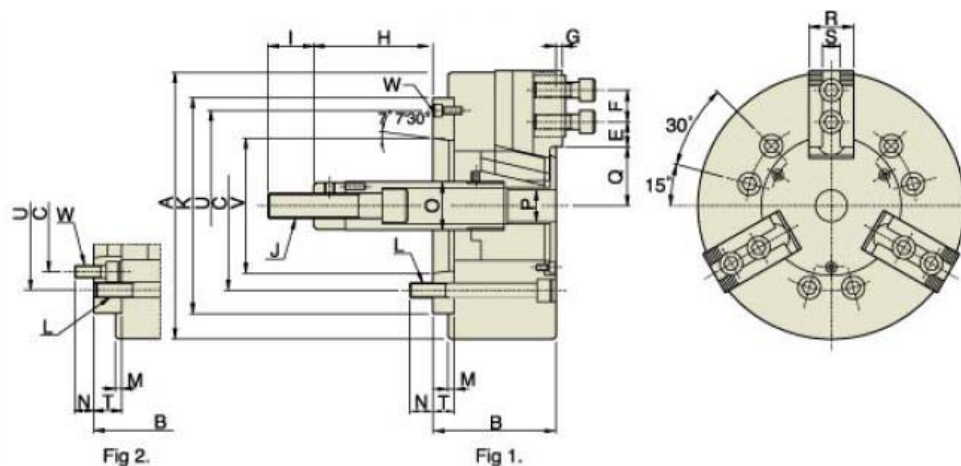



型式		V-206A5	V-208A5	V-208A6	V-210A6	V-210A8	V-212A8	V-215A8
尺寸								
A		165	210	210	254	254	304	381
B		84	103	97	109	102	118	141
C		104.78	104.78	133.35	133.35	171.45	171.45	171.45
F		20	25	25	30	30	30	43
K		140	170	170	220	220	220	300
L		6-M10	6-M12	6-M12	6-M16	6-M16	6-M16	6-M16
M		5	5	5	5	5	6	6
N		14	13	18	18	25	25	24
P		21	21	25	34	34	34	-
T		15	23	17	25	18	18	33
V		82.563	82.563	106.375	106.375	139.719	139.719	139.719
U		116	133.35	150	171.45	190	190	235
E	最大	18	22.5	22.5	37.5	37.5	47	50.25
	最小	7.5	9	9	10.5	10.5	11	23.25
G		4	5	5	5	5	5	2
H	最大	89.6	109	115	133	140	145	71
	最小	69.6	88	94	108	115	115	36
I		36	36	36	36	36	36	55
J		M16x2.0	M20x2.5	M20x2.5	M20x2.5	M20x2.5	M20x2.5	M30x3.5
O		34	38	38	45	45	50	60
Q	最大	37.8	46.3	46.3	51.1	51.1	61	77.5
	最小	33.5	41.9	41.9	46.7	46.7	55.75	69.5
R		31	35	35	40	40	50	60
S		12	14	14	16	16	18	25.5
W		3-M6	3-M10	3-M6	6-M12	6-M8	6-M8	6-M16
参考图		Fig-1	Fig-2	Fig-1	Fig-2	Fig-1	Fig-1	Fig-2

型式		V-215A11	V-218A8	V-218A11	V-221A11	V-221A15	V-224A11	V-224A15
尺寸								
A		381	450	450	530	530	610	610
B		130	141	130	146	146	146	146
C		235	171.45	235	235	330.2	235	330.2
F		43	43	43	60	60	60	60
K		300	300	300	380	380	380	380
L		6-M20	6-M16	6-M20	6-M20	6-M24	6-M24	6-M24
M		6	6	6	6	6	6	6
N		32	24	32	28	34	28	34
P		-	-	-	-	-	-	-
T		22	33	22	27	27	27	27
V		196.869	139.719	196.869	196.869	285.75	196.869	285.75
U		260	235	260	330.2	330.2	330.2	330.2
E	最大	50.25	50.25	52.25	93.5	93.5	93.5	93.5



	最小	23.25	23.25	23.25	24.5	24.5	24.5	24.5
G		2	3	3	3	3	3	3
H	最大	82	59	70	70	70	70	70
	最小	47	24	35	35	35	35	35
I		55	55	55	55	55	55	55
J		M30x3.5	M30x3.5	M30x3.5	M30x3.5	M30x3.5	M30x3.5	M30x3.5
O		60	60	60	60	60	60	60
Q	最大	77.5	108	108	86	86	125	125
	最小	69.5	100	100	78	78	117	117
R		50	50	50	65	65	65	65
S		25.5	25.5	25.5	25	25	25	25
W		3-M10	6-M20	3-M10	6-M20	3-M12	6-M20	3-M12
参考图		Fig-1	Fig-2	Fig-1	Fig-1	Fig-1	Fig-2	Fig-1