



## 台湾千岛 SJ 油压生爪

### 产品特点:

- 1、油压夹头用生爪。
- 2、CNC 车床用生爪。
- 3、千岛生产油压生爪，品质优良，价格具有竞争性。
- 4、同时还可提供其他品牌油压生爪，亦可按客户需要加工定制非标生爪



### 尺寸及型号规格表:

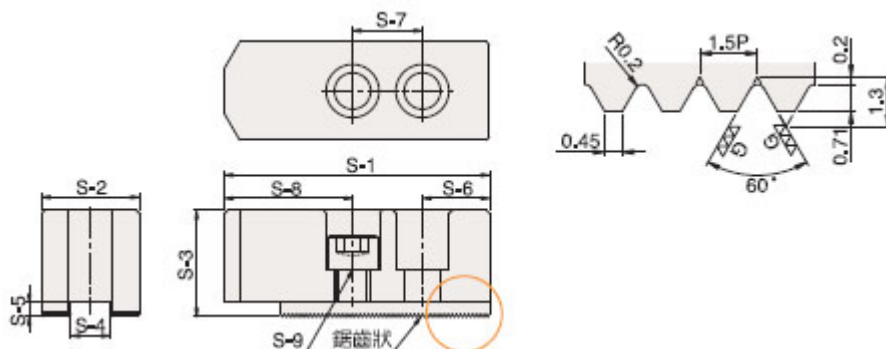

型式 / 规格	S-1	S-2	S-3	S-4	S-5	S-6	S-7	S-8	S-9	锯齿状节距	净重 (kg)
SJ-04	49.5	23	23	10	4.5	10	14	25.5	M8×1.25P	1.5 × 60°	0.42
SJ-05	62	25	30	10	4.5	10	14	38	M8 ×1.25P	1.5 × 60°	0.85
SJ-06	73	31	36	12	5	15	20	38	M10 ×1.5P	1.5 × 60°	1.5
SJ-08	95	35	38	14	5	24	25	46	M12×1.75P	1.5 × 60°	2.4
SJ-10	110	40	42	16	5	30	30	50	M12×1.75P	1.5 × 60°	3.6
SJ-12	129	50	50	21(18)	6	39	30	60	M16×2P(M14×2P)	1.5 × 60°	6.1
SJ-15	165	62	62	22(25.5)	8(5)	37	43	85	M20×2.5P	1.5 × 60°	12.5
SJ-18	165	62	62	22(25.5)	8(5)	37	43	85	M20×2.5P	1.5 × 60°	12.5
SJ-21	180	65	70	25	9	40	60	80	M20×2.5P	3.0 × 60°	16.2
SJ-24	180	65	70	25	9	40	60	80	M20×2.5P	3.0 × 60°	16.2